

Katalognummer A-089/1

Verwendungsbereich

Die Anhängerkupplung **A-089/1** ist für das Ziehen eines Anhängers bestimmt. Die Anhängerkupplung besitzt das Prüfzeichen **e20**.

Vorbedingungen für die Montage der Anhängerkupplung

Die Anhängerkupplung **A-089/1** darf nur an Fahrzeugen montiert und genutzt werden, deren Karosserie in einem einwandfreien technischen Zustand ist. Die Anhängerkupplung darf nur entsprechend der folgenden Anleitungen montiert und genutzt werden.

Alle Schrauben und Muttern entsprechend dem in der folgenden Tabelle angegebenen Drehmoment (Mo) anziehen (das Drehmoment bezieht sich jeweils auf Schrauben der Festigkeitsklasse 8.8):

M8	-	25 (Nm)	M12	-	85 (Nm)
M10	-	50 (Nm)	M16	-	200 (Nm)

Nutzungsbedingungen

Die Anhängerkupplung **A-089/1** besitzt ein Typenschild, das die Parameter für eine ordnungsgemäße und sichere Belastung der Kupplung angibt:

Typ: A-089/1	Die Anhängerkupplung für den Audi A6
A50-X	Kupplungsklasse
e20 00-1586	Die Homologationsnummer der Anhängerkupplung
D = 11,0 kN	D-Wert
S = 85 kg	Stützlast
R = 2100 kg	Max. Anhängerlast

Der D-Wert wird nach folgender Formel berechnet:

$$D = g \times \frac{T \times R}{T + R} \text{ kN}$$

T- zulässiges Gesamtgewicht des Zugfahrzeugs (oder auch eines Schleppzuges) in Tonnen; einschließlich, falls gegeben, der senkrechten Achslast des Anhängers auf die Zentralachse

R- zulässiges Gesamtgewicht eines PKW-Anhängers mit einer in der Senkrechten beweglichen Deichsel oder eines Aufliegers (in Tonnen)

g- Erdbeschleunigung (9,81 m/s²).

Während der Nutzung sind die einzelnen Kupplungsteile in einem einwandfreien technischen Zustand zu halten und vor Korrosion zu schützen. Während des Schleppvorgangs ist der Anhänger zusätzlich mit einem Seil oder einer Kette von entsprechender Stärke mit dem Zugfahrzeug zu verbinden. Während der Nutzung der Anhängerkupplung sind von Zeit zu Zeit die Verschraubungen zu überprüfen und gegebenenfalls nachzuziehen.

Montageanleitung:

Die Anhängerkupplung **A-089/1** für den Fahrzeugtyp **Audi A6** besteht aus folgenden Teilen:

1. Gestell	- 1 Stück	7. Schraube M12x30	- 1 Stück
2. Kugelkupplung (ACS-3001)	- 1 Stück	8. Federring Ø10,2	- 2 Stück
3. Kugel Steckdose (ACS)	- 1 Stück	9. Federring Ø12,2	- 4 Stück
4. Steckdosenhalterung	- 1 Stück	10. Unterlegscheibe Ø13,0	- 4 Stück
5. spezielle Unterlegscheibe Ø40/Ø10,5x3	- 6 Stück	11. Mutter M10	- 2 Stück
6. Schraube M12x25	- 3 Stück		

Um die Anhängerkupplung A-089/1 richtig zu montieren ist folgende Beschreibung einzuhalten:

- Die Montage der Anhängerkupplung erfordert keinen Anschnitt oder Demontage der hinteren Stoßstange.
- Die hintere Stoßstange mit der Metallverstärkung demontieren (die Verstärkung wird nicht wieder

montiert).

- Das Gestell (1) innen der Längsträger schieben, dann von der Seite des Kofferraumes in die Öffnungen die vom Werk aus vorhandenen (nach dem Abschrauben der Stoßstangeverstärkung gebliebenen) Schrauben mit den speziellen Unterlegscheiben Ø40/Ø10,5x3 (5) hineinschrauben.
- Das Gestell (1) mit den vom Werk aus vorhandenen Schrauben, den speziellen Unterlegscheiben Ø40/Ø10,5x3 (5), den Federringen Ø10,2 (8) und den Muttern M10 (11) nach Schema verschrauben.
- An das Gestell (1) die Kugel Steckdose (3) und Steckdosenhalterung (4) mit den Schrauben M12x30 (7) - 1 Stück und Schrauben M12x25 (6) - 3 Stück, den Federringen Ø12,2 (9), den Unterlegscheiben Ø13,0 (10) nach Schema verschrauben.
- Einen Anschnitt in der Stoßstange nach dem beigefügten Muster ausführen.
- Die Stoßstange montieren.
- Die Kugel in die Steckdose (3) nach der Gebrauchsanleitung stecken.

Die Einhaltung vorliegender Gebrauchsanleitung versichert richtige Montage Und Nutzung der Anhängerkupplung A-089/1.

Montage der Anhängerkupplung A-089/1 soll ins Fahrzeugschein eingetragen werden.

Achtung: Nach 1000 km sind die Schraubverbindungen nachzuprüfen. Die Kugel ist sauber einzuhalten und mit Schmierfett einzuschmieren. Eine Kugelschutz ist zu verwenden.

Alle mechanischen Beschädigungen der Anhängerkupplung A-089/1 schließen weitere Nutzung aus. Die beschädigte Anhängerkupplung ist nicht reparierbar. Sollte die Art der Montage nicht eingehalten oder falsch genutzt werden, übernimmt der Hersteller keine Verantwortung für entstandenen Schaden.

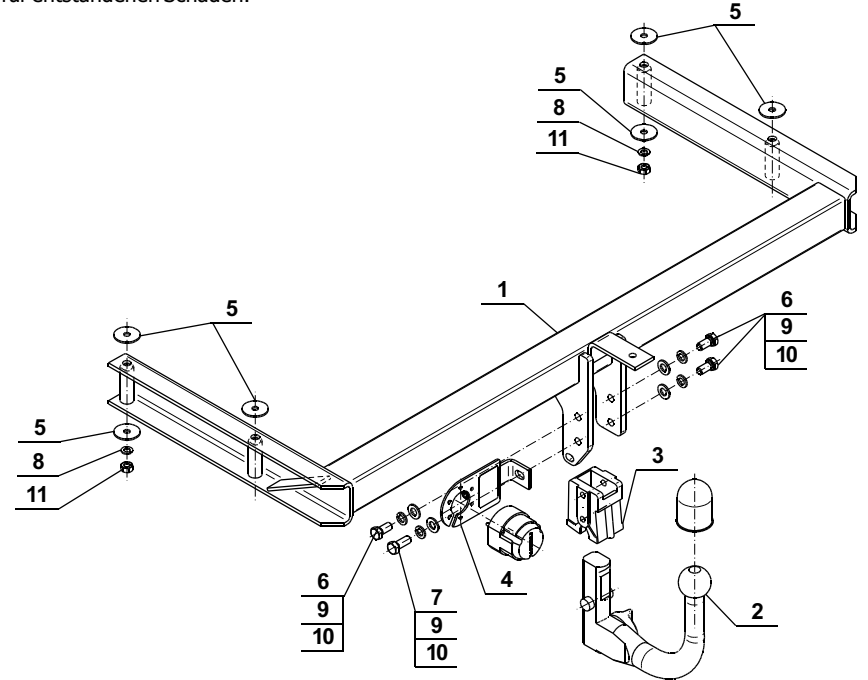

Achtung: Im Preis der Anhängerkupplung ist kein Elektrosatz enthalten.

Die Anhängerkupplung muss nicht beim TÜV vorgeführt werden, da diese mit dem Zeichen e20 ausgezeichnet ist. Diese Montageanleitung dient als ABE und muss mit den Fahrzeugpapieren mitgeführt werden.