

### Katalognummer B-058

#### Verwendungsbereich

Die Anhängerkupplung **B-058** ist für das Ziehen eines Anhängers bestimmt. Die Anhängerkupplung besitzt das Prüfzeichen **e4**.

#### Vorbedingungen für die Montage der Anhängerkupplung

Die Anhängerkupplung **B-058** darf nur an Fahrzeugen montiert und genutzt werden, deren Karosserie in einem einwandfreien technischen Zustand ist. Die Anhängerkupplung darf nur entsprechend der folgenden Anleitungen montiert und genutzt werden.

Alle Schrauben und Muttern entsprechend dem in der folgenden Tabelle angegebenen Drehmoment (Mo) anziehen (das Drehmoment bezieht sich jeweils auf Schrauben der Festigkeitsklasse 8.8):

M8	-	25 (Nm)	M12	-	85 (Nm)
M10	-	50 (Nm)	M16	-	200 (Nm)

#### Nutzungsbedingungen

Die Anhängerkupplung **B-058** besitzt ein Typenschild, das die Parameter für eine ordnungsgemäße und sichere Belastung der Kupplung angibt:

Typ: <b>B-058</b>	Die Anhängerkupplung für den BMW X3
<b>F</b>	Kupplungsklasse
<b>e4</b> <b>00-4389</b>	Die Homologationsnummer der Anhängerkupplung
<b>D</b> = 10,85 kN	D-Wert
<b>S</b> = 80 kg	Stützlast
<b>R</b> = 2000 kg	Max. Anhängerlast

#### Się D wylicza się ze wzoru:

Der D-Wert wird nach folgender Formel berechnet:

$$D = g \times \frac{T \times R}{T + R} \text{ kN}$$

**T**-zulässiges Gesamtgewicht des Zugfahrzeugs (oder auch eines Schleppzuges) in Tonnen; einschließlich, falls gegeben, der senkrechten Achslast des Anhängers auf die Zentralachse

**R**- zulässiges Gesamtgewicht eines PKW-Anhängers mit einer in der Senkrechten beweglichen Deichsel oder eines Aufliegers (in Tonnen)

**g**- Erdbeschleunigung (9,81 m/s<sup>2</sup>).

Während der Nutzung sind die einzelnen Kupplungsteile in einem einwandfreien technischen Zustand zu halten und vor Korrosion zu schützen. Während des Schleppvorgangs ist der Anhänger zusätzlich mit einem Seil oder einer Kette von entsprechender Stärke mit dem Zugfahrzeug zu verbinden. Während der Nutzung der Anhängerkupplung sind von Zeit zu Zeit die Verschraubungen zu überprüfen und gegebenenfalls nachzuziehen.

#### Montageanleitung:

Die Anhängerkupplung **B-058** für den Fahrzeugtyp **BMW X3** besteht aus folgenden Teilen:

- |                             |           |                          |           |
|-----------------------------|-----------|--------------------------|-----------|
| 1. Gestell                  | - 1 Stück | 6. Schraube M12x30       | - 1 Stück |
| 2. Kugelkupplung (ACS-3023) | - 1 Stück | 7. Federring Ø 12,2      | - 8 Stück |
| 3. Kugel Steckdose (ACS)    | - 1 Stück | 8. Unterlegscheibe Ø13,0 | - 8 Stück |
| 4. Steckdosenhalterung      | - 1 Stück | 9. Mutter M12            | - 4 Stück |
| 5. Schraube M12x25          | - 3 Stück |                          |           |

Um die Anhängerkupplung B-058 richtig zu montieren ist folgende Beschreibung einzuhalten:

- Montage der Anhängerkupplung erfordert eine Demontage und einen Anschnitt der der Innenseite der hinteren Stoßstange.
- Die hintere Stoßstange zusammen mit der Metallverstärkung demontieren (die Verstärkung wird nicht mehr montiert).

- Das Gestell(1) an den hinteren Stoßstangestreifen, an die vom Werk aus herausragenden Stiften anlegen und mit den Muttern M12(9), den Unterlegscheiben Ø13,0(8), den Federringen Ø12,2(7) verschrauben.
- An das Gestell(1) die Kugelsteckdose (3) mit Steckdosenhalterung (4) mit den Schrauben M12x30(6)- 1 Stück, M12x25 (5)- 3 Stück nach Schema anschrauben.
- Aus der Stoßstange einen originalen Blindflansch entfernen ( wird nicht mehr gebraucht) Und den Anschnitt innen der Stoßstange nach Zeichnung 1 ausführen.
- Die Stoßstange montieren.
- Die Kugel (2) in die Steckdose (3) nach der beigefügter Gebrauchsanleitung stecken. Nach dem Entfernen der Kugel, den Blindflansch an die Stoßstange einbauen.

#### Achtung:

An das Gestell (1) der Kugelkupplung, kann eine Kugel(2) von anderer Konstruktion als in obiger Gebrauchsanleitung montiert werden, unter der Bedingung:

- Die verwendete Kugel besitzt ein Kennzeichenschild mit der Bauartzulassung.
- Die Parameter D und S haben eine größere oder die gleiche Wert als die vom Gestell (1).
- Die Lage der Kugelmitte ist mit dem Muster übereinstimmend.

#### Die Einhaltung vorliegender Gebrauchsanleitung versichert richtige Montage Und Nutzung der Anhängerkupplung B-058.

Montage der Anhängerkupplung B-058 soll ins Fahrzeugschein eingetragen werden.

**Achtung:** Nach 1000 km sind die Schraubverbindungen nachzuprüfen. Die Kugel ist sauber einzuhalten und mit Schmierfett einzuschmieren. Eine Kugelschutz ist zu verwenden.

Alle mechanischen Beschädigungen der Anhängerkupplung B-058 schließen weitere Nutzung aus. Die beschädigte Anhängerkupplung ist nicht reparierbar. Sollte die Art der Montage nicht eingehalten oder falsch genutzt werden, übernimmt der Hersteller keine Verantwortung für entstandenen Schaden.

#### Montageschema:

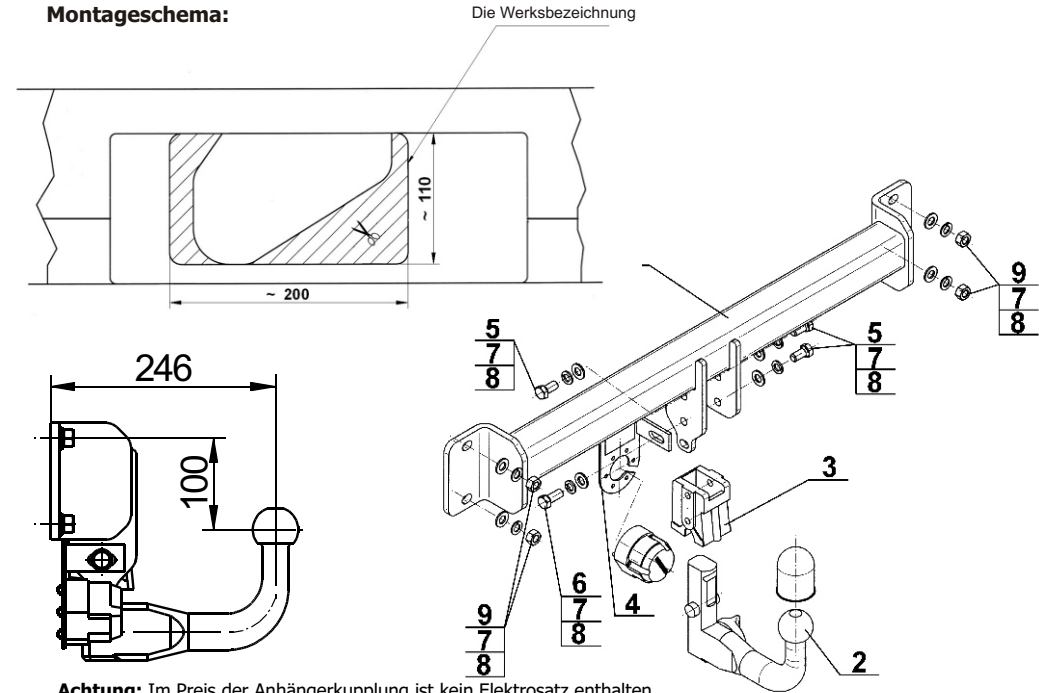

**Achtung:** Im Preis der Anhängerkupplung ist kein Elektrosatz enthalten.

**Die Anhängerkupplung muss nicht beim TÜV vorgeführt werden, da diese mit dem Zeichen e4 ausgezeichnet ist. Diese Montageanleitung dient als ABE und muss mit den Fahrzeugpapieren mitgeführt werden.**