

STEINHOF Montage und Gebrauchsanleitung
für die Anhängerkupplung:
Fiat Fiorino / Fiat Qubo /
Peugeot Bipper / Citroen Nemo

Katalognummer F-073

Verwendungsbereich

Die Anhängerkupplung **F-073** ist für das Ziehen eines Anhängers bestimmt. Die Anhängerkupplung besitzt das Prüfzeichen **e4**.

Vorbedingungen für die Montage der Anhängerkupplung

Die Anhängerkupplung **F-073** darf nur an Fahrzeugen montiert und genutzt werden, deren Karosserie in einem einwandfreien technischen Zustand ist. Die Anhängerkupplung darf nur entsprechend der folgenden Anleitungen montiert und genutzt werden.

Alle Schrauben und Muttern entsprechend dem in der folgenden Tabelle angegebenen Drehmoment (Mo) anziehen (das Drehmoment bezieht sich jeweils auf Schrauben der Festigkeitsklasse 8.8):

M8	-	25 (Nm)	M12	-	85 (Nm)
M10	-	50 (Nm)	M16	-	200 (Nm)

Nutzungsbedingungen

Die Anhängerkupplung **F-073** besitzt ein Typenschild, das die Parameter für eine ordnungsgemäße und sichere Belastung der Kupplung angibt:

Typ: F-073	Die Anhängerkupplung für den Fiat Fiorino, Qubo / Peugeot Bipper / Citroen Nemo
F	Kupplungsklasse
e4 00 - 4048	Die Homologationsnummer der Anhängerkupplung
D = 7,5 kN	D-Wert
S = 75 kg	Stützlast
R = 1300 kg	Max. Anhängerlast

Der D-Wert wird nach folgender Formel berechnet:

$$D = g \times \frac{T \times R}{T + R} \text{ kN}$$

T-zulässiges Gesamtgewicht des Zugfahrzeugs (oder auch eines Schleppzuges) in Tonnen; einschließlich, falls gegeben, der senkrechten Achslast des Anhängers auf die Zentralachse
R- zulässiges Gesamtgewicht eines PKW-Anhängers mit einer in der Senkrechten beweglichen Deichsel oder eines Auflegers (in Tonnen)
g- Erdbeschleunigung (9,81 m/s²).

Während der Nutzung sind die einzelnen Kupplungsteile in einem einwandfreien technischen Zustand zu halten und vor Korrosion zu schützen. Während des Schleppvorgangs ist der Anhänger zusätzlich mit einem Seil oder einer Kette von entsprechender Stärke mit dem Zugfahrzeug zu verbinden. Während der Nutzung der Anhängerkupplung sind von Zeit zu Zeit die Verschraubungen zu überprüfen und gegebenenfalls nachzuziehen.

Montageanleitung:

Die Anhängerkupplung **F-073** für den Fahrzeugtyp **Fiat Fiorino, Qubo / Peugeot Bipper / Citroen Nemo** besteht aus folgenden Teilen:

1. Gestell	- 1 Stück	10. Schraube M12x25	- 3 Stück
2. Rechte Stütze	- 1 Stück	11. Schraube M12x30	- 1 Stück
3. Linke Stütze	- 1 Stück	12. Schraube M12x65	- 4 Stück
4. Steckdosenhalterung	- 1 Stück	13. Federring Ø10,2	- 4 Stück
5. Kugel (ACS-2080 / TERWA 30905)	- 1 Stück	14. Federring Ø12,2	- 8 Stück
6. Kugelsitz	- 1 Stück	15. Unterlegscheibe Ø10,5	- 4 Stück
7. Distanzhülse Ø17,3/Ø12,5x68	- 4 Stück	16. Unterlegscheibe Ø13,0	- 8 Stück
8. Spezielle Unterlegscheibe Ø40/Ø10,5x3	- 4 Stück	17. Mutter M10	- 4 Stück
9. Schraube M10x100	- 4 Stück	18. Mutter M12	- 4 Stück

Bei der Montage der Anhängerkupplung **F-073** ist gemäß folgender Anleitung vorzugehen:

1. Die Montage der Anhängerkupplung erfordert keine Demontage der hinteren Stoßstange aber ihren Anschnitt. (Der Anschnitt der unteren Stoßstangeleiste ~82x15mm).
2. Das Ersatzrad abhängen.
3. Den Übermaß von dem Abdichtungsmaterial von der inneren Seite der Längsträger, an der Stelle wo die Anhängerkupplungsstützen anliegen, entfernen.
4. Die Gummiblenden von unten der Längsträger abnehmen, die Öffnungen nach beigefügter Zeichnung markieren und die Längsträger durch beide Wände mit dem Bohrer Ø11 (mm) durchbohren.
5. Die Öffnungen bis Ø18 (mm) durch eine Wand von außen der Längsträger ausbohren.
6. Die Distanzhülsen Ø17,3/Ø12,5x68 (7) in den ausbohrten Öffnungen einsetzen, die Stützen (2 und 3) von innen der Längsträger anlegen und mit den Schrauben M10x100(9), den speziellen Unterlegscheiben Ø40/Ø10,5x3 (8), den Unterlegscheiben (15), den Federringen (13) und den Muttern M10 (17) verschrauben.
7. Einen Anschnitt der unteren Stoßstangeleiste nach dem Muster ausführen.
8. Zwischen die montierten Stützen (2 und 3) das Gestell (1) einschieben und mit den Schrauben M12x35 (12), den Unterlegscheiben (16), den Federringen (14) und den Muttern M12 (18) verschrauben.
9. Die Gummiblenden in den Längsträgeröffnungen wieder einsetzen.
10. Das Ersatzrad aufhängen.
11. An das Gestell(1) den Kugelsitz (6) mit drei Schrauben M12x25 (10), den Unterlegscheiben (16), den Federringen (14) und mit einer Schraube M12x30 (11) mit der Steckdosenhalterung (4), der Unterlegscheibe (16), dem Federring (14) nach dem Schema anschrauben.
12. Die Kugel (5) in den Sitz (6) nach der Gebrauchsanweisung einsetzen.

Achtung:

An das Gestell (1) kann die Kugel (5) von anderer Konstruktion als in der obigen Gebrauchsanleitung angegeben montiert werden, unter der Bedingung:

1. Die verwendete Kugel besitzt ein Kennzeichenschild mit der Bauartzulassung.
2. Die Parameter D und S haben eine größere oder die gleiche Wert als die vom Gestell (1).
3. Die Lage der Kugelmitte ist mit dem Muster übereinstimmend.

Die Befolgung der vorliegenden Bedienungsanleitung garantiert die richtige Montage und Nutzung der Anhängerkupplung F-073 an dem Fahrzeugtyp Fiat Fiorino, Qubo / Peugeot Bipper / Citroen Nemo

Vorsicht: Bei Beschädigung darf die Anhängerkupplung **F-073** nicht weiter benutzt werden. **Eine Reparatur der beschädigten Anhängerkupplung ist nicht möglich.** Nach der Montage der Kugelanhängerkupplung **F-073** ist der Eintrag im Fahrzeugschein des Fahrzeuges zu erwerben.

Montageschema:

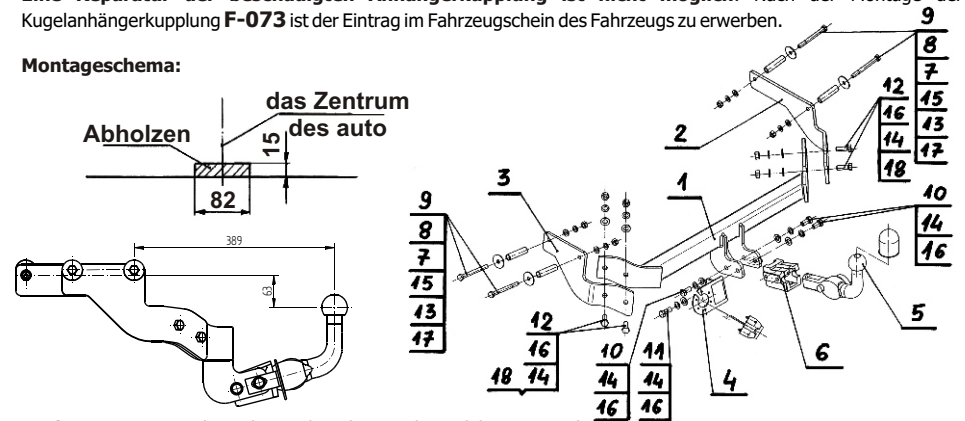

Achtung: Im Preis der Anhängerkupplung ist kein Elektrosatz enthalten.

Die Anhängerkupplung muss nicht beim TÜV vorgeführt werden, da diese mit dem Zeichen e4 ausgezeichnet ist, es sei denn, dass aktuelle Vorschriften es anders bestimmen. Diese Montageanleitung dient als ABE und muss mit den Fahrzeugpapieren mitgeführt werden.

Schemat do wiercenia otworów Drill schema

Fiat Fiorino / Fiat Qubo /
Peugeot Bipper / Citroen Nemo
(2008 - r.)

F-073

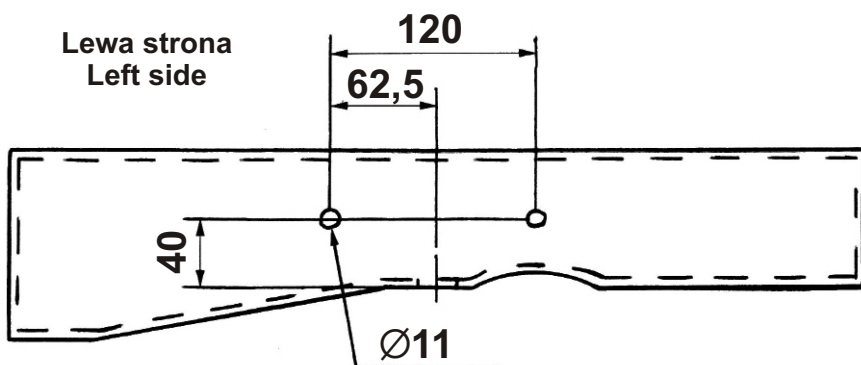

Schemat do wiercenia otworów Drill schema

Fiat Fiorino / Fiat Qubo /
Peugeot Bipper / Citroen Nemo
(2008 - r.)

F-073

