

Montage und Gebrauchsanleitung für die Anhängerkupplung für den Opel Corsa D (3/5D)(Außer Modell mit Flex-Fix und Version OPC) (10/2006-)

Katalognummer O-129

Montage

Die Anhängerkupplung O-129 besteht aus:

1. Gestell	- 1 Stück
2. Kupplungskugel (ACS-2011)	- 1 Stück
3. Kugelaufnahme (ACS)	- 1 Stück
4. Steckdosenhalterung	- 1 Stück
5. Rechte Stütze	-1 Stück
6. Linke Stütze	-1 Stück
7. Spezielle Unterlegscheibe Ø30/Ø10,5x3	- 4 Stück
8. Spezielle Unterlegscheibe Ø40/Ø10,5x3	- 2 Stück
9. Schraube M10x40 (PN/M-82105)	- 6 Stück
10. Schraube M12x25 (PN/M-82105)	- 3 Stück
11. Schraube M12x30 (PN/M-82105)	- 1 Stück
12. Schraube M12x35 (PN/M-82105)	- 4 Stück
13. Federring Ø10,2	- 6 Stück
14. Federring Ø12,2	- 8 Stück
15. Runde Unterlegscheibe Ø10,5	- 4 Stück
16. Runde Unterlegscheibe Ø13,0	- 8 Stück
17. Mutter M 10	- 4 Stück
18. Mutter M 12	- 2 Stück

Um die Anhängerkupplung O-129 richtig zu montieren ist folgende Beschreibung einzuhalten:

1. Die Montage der Anhängerkupplung erfordert einen Anschnitt und eine Demontage der hinteren Stoßstange.
2. Die hintere Stoßstange mit der Metallverstärkung demontieren (Die Verstärkung wird nicht wieder benutzt).
3. Die rechte (5) und linke Stütze (6) innen der rechten / linken Längsträger legen, an dem Heckblech anlegen und mit Hilfe von: den Schrauben und den vom Werk aus vorhandenen Muttern M10, den Schrauben M10x40 (9), zusammen mit den Unterlegscheiben Ø30/Ø10,5x3 (7), den runden Unterlegscheiben Ø10,5 (15), den Federringen Ø10,2 (13) und den Muttern M10 (17) verschrauben, und an den rechten /linken Längsträger mit Hilfe von den Schrauben M10x40 (9), den Unterlegscheiben Ø40/Ø10,5x3 (8) und den Federringen Ø10,2 (13) verschrauben.
4. Das Gestell (1) zwischen die montierten Stützen (5,6) hineinschieben und mit Hilfe von den Schrauben M12x35 (12), den runden Unterlegscheiben Ø13,0 (16), den Federringen Ø12,2 (14) und den Muttern M12 (18) verschrauben.
5. Den Anschnitt in der Stoßstange von unten gemäß der Zeichnung 1 durchführen.
6. Die vom Werk aus vorhandenen Plastikklammern auf die Griffe in den Punkten A schieben.
7. Die hintere Stoßstange montieren.
8. An das Gestell (1) die Kugelaufnahme (3) mit der Steckdosenhalterung (4) mit den M12x30 (11) – 1 Stück und M12x25 (10) – 3 Stück , zusammen mit den Federringen Ø12,2 (14) und den runden Unterlegscheiben Ø13,0 (16) anschrauben.
9. Die Kugel (2) in die Steckdose (3) nach der beigefügter Gebrauchsanleitung stecken.

Vorsicht:

An das Gestell (1) kann eine Kugel (2) von anderer Konstruktion als in obiger Gebrauchsanleitung unter der Bedingung montiert werden:

1. Die verwendete Kugel besitzt ein Kennzeichenschild mit der Bauartzulassung.
2. Die Parameter D und S haben eine größere oder die gleiche Wert als die vom Gestell(1).
3. Die Lage der Kugelmitte ist mit dem Muster übereinstimmend.

Die Einhaltung vorliegender Gebrauchsanleitung versichert richtige Montage und Nutzung der Anhängerkupplung O-129

Vorsicht:

Nach 1000 km sind die Schraubverbindungen nachzuprüfen. Die Kugel ist sauber einzuhalten und mit Schmierfett einzuschmieren. Eine Kugelschutz ist zu verwenden.

Alle mechanischen Beschädigungen der Anhängerkupplung **O-129** schließen weitere Nutzung aus. **Die beschädigte Anhängerkupplung ist nicht reparierbar.** Sollte die Art der Montage nicht eingehalten oder falsch genutzt werden, **übernimmt der Hersteller keine Verantwortung für entstandenen Schaden.**

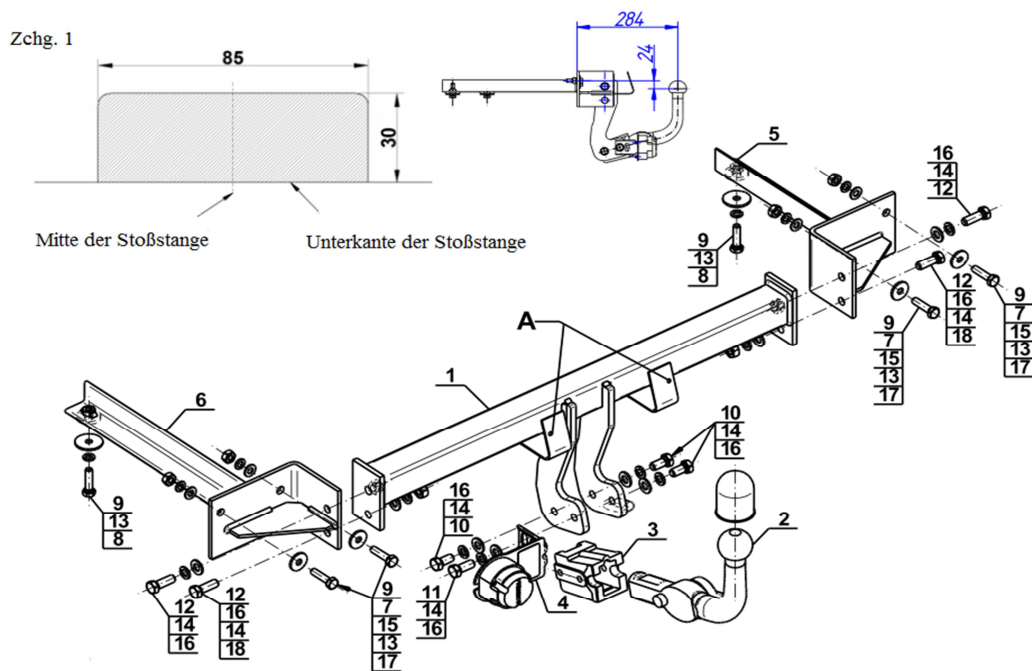
Das Montageschema:**Achtung:**

Im Preis der Anhängerkupplung ist kein Elektrosatz enthalten.

Die Anhängerkupplung muss nicht beim TÜV vorgeführt werden, da diese mit dem Zeichen e20 ausgezeichnet ist, es sei denn, dass aktuelle Vorschriften es anders bestimmen. Diese Montageanleitung dient als ABE und muss mit den Fahrzeugpapieren mitgeführt werden.