

Montage und Gebrauchsanleitung für die Anhängerkupplung Suzuki Kizashi (4D) (2010 -)

Katalognummer S-392

Montage:

Die Anhängerkupplung **S-392** besteht aus folgenden Teilen:

1. Gestell - 1 St.
2. Kugel (ACS-6002) - 1 St.
3. Kugelaufnahme (ACS) - 1 St.
4. Steckdosenhalterung - 1 St.
5. Rechte Stütze – 1 St.
6. Linke Stütze – 1 St.
7. Spezielle Unterlegscheibe $\varnothing 34/\varnothing 12,5 \times 3$ - 4 St.
8. Schraube M12x25 (PN/M-82105) - 3 St.
9. Schraube M12x30 (PN/M-82105) - 3 St.
10. Schraube M12x40 (PN/M-82105) - 4 St.
11. Federring $\varnothing 12,2$ - 10 St.
14. Rundunterlegscheibe $\varnothing 13$ - 6 St.

Um die Anhängerkupplung **S-392** richtig zu montieren ist folgende Beschreibung einzuhalten:

1. Die Montage der Anhängerkupplung erfordert einen Anschnitt und eine Demontage der hinteren Stoßstange.
2. Die hintere Stoßstange mit der Verstärkung demontieren (Verstärkung wird nicht wieder gebraucht).
3. Die rechte Stütze (5) und die linke Stütze (6) innen der Längsträger einsetzen und locker in den Punkten A mit den Schrauben M12x30 (9), zusammen mit den Federringen $\varnothing 12,2$ (11) und mit den speziellen Unterlegscheiben $\varnothing 34/\varnothing 12,5 \times 3$ (7) verschrauben.
4. Zwischen die Stützen (5,6) das Gestell (1) schieben und in den Punkten B und C mit den Schrauben M12x40 (10), mit den runden Unterlegscheiben $\varnothing 13,0$ (12), mit den Federringen $\varnothing 12,2$ (11) und mit den speziellen Unterlegscheiben $\varnothing 34/\varnothing 12,5 \times 3$ (7) verschrauben.

5. An das Gestell (1) die Kugelaufnahme (3) und die Steckdosenhalterung (4) mit den Schrauben M12x25 (8) – 3 Stück und M12x30 (9) – 1 Stück zusammen mit den runden Unterlegscheiben $\varnothing 13,0$ (12), mit den Federringen $\varnothing 12,2$ (11) anschrauben.
6. Alle Schrauben festziehen.
7. Einen Anschnitt ($\sim 245 \times 80$) in der Stoßstange von unten ausführen.
8. Die hintere Stoßstange wieder einbauen
9. Die Kupplungskugel (2) in die Kugelaufnahme (3) nach Schema montieren.

Achtung:

An das Gestell (1) darf eine Kupplungskugel (2) von einer anderen Konstruktion als in der vorliegenden Montaganleitung nur unter folgenden Bedingungen montiert werden:

1. Die verwendete Kupplungskugel besitzt ein Typenschild mit Typgenehmigungsnummer.
2. Die Parameter D und S haben einen höheren oder gleichen Wert wie der Wert des Gestells (1).
3. Die Stellung der Kupplungskugelmitte entspricht der Zeichnung.

Die Befolgung der vorliegenden Bedienungsanleitung garantiert die richtige Montage und Nutzung der Anhängerkupplung S-392.

Vorsicht: Schraubenverbindungen nach 1000 Km überprüfen. Die Kupplungskugel immer sauber halten und mit dem Schmierstoff schmieren. Die Kugelschutzkappe benutzen. Bei Beschädigung darf die Anhängerkupplung **S-392** nicht weiter benutzt werden. **Eine Reparatur der beschädigten Anhängerkupplung ist nicht möglich.** Bei Nichtbefolgung der Montageanleitung und unsachgemäßer Nutzung übernimmt der Hersteller **keine Verantwortung** für entstehende Schäden.

Das Montageschema:

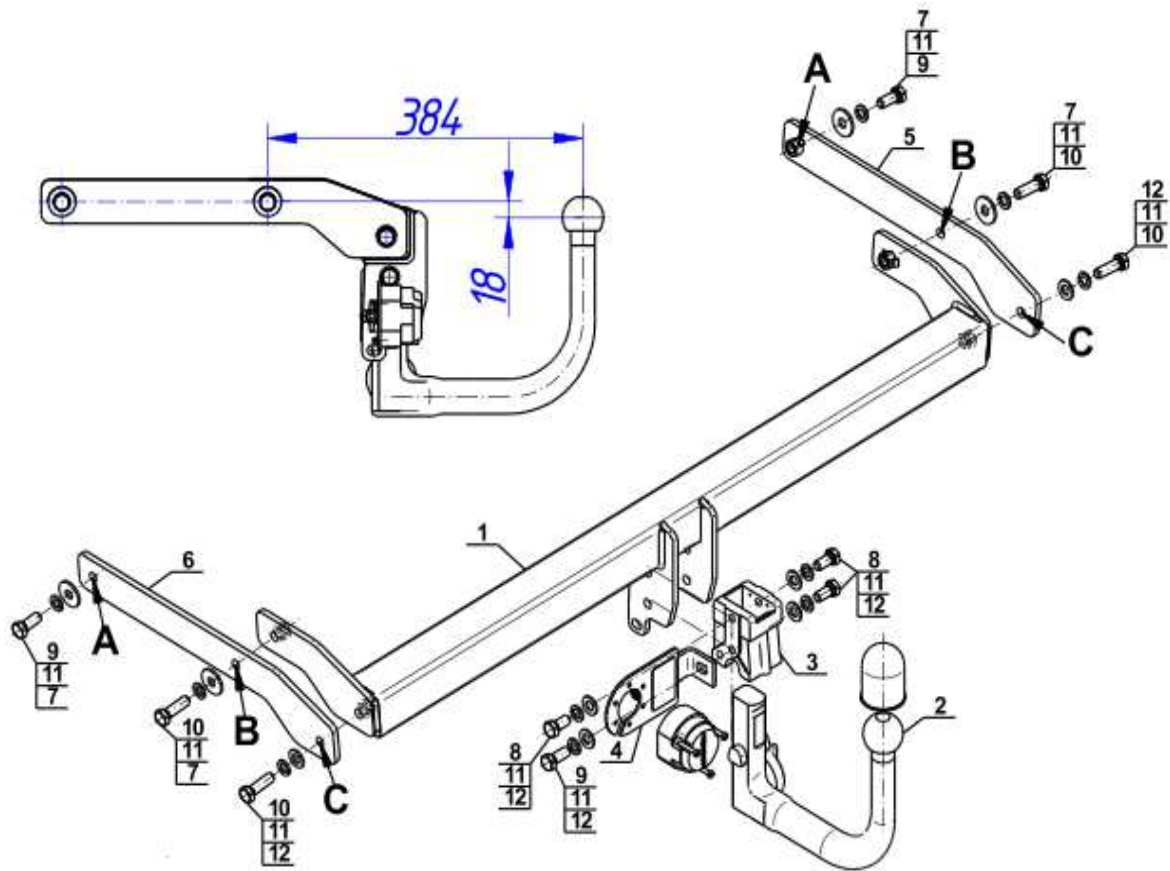

S-392

Achtung:

Im Preis der Anhängerkupplung ist kein Elektrosatz enthalten.

Die Anhängerkupplung muss nicht beim TÜV vorgeführt werden, da diese mit dem Zeichen e20 ausgezeichnet ist, es sei denn, dass aktuelle Vorschriften es anders bestimmen. Diese Montageanleitung dient als ABE und muss mit den Fahrzeugpapieren mitgeführt werden.

