

# STEINHOF Montage und Gebrauchsanleitung für die Anhängerkupplung:

\* Volkswagen Golf IV (3/5D)  
(10/1997 - 10/2003)

Katalognummer V-060/1

## Verwendungsbereich

Die Anhängerkupplung **V-060/1** ist für das Ziehen eines Anhängers bestimmt. Die Anhängerkupplung besitzt das Prüfzeichen **e20**.

## Vorbedingungen für die Montage der Anhängerkupplung

Die Anhängerkupplung **V-060/1** darf nur an Fahrzeugen montiert und genutzt werden, deren Karosserie in einem einwandfreien technischen Zustand ist. Die Anhängerkupplung darf nur entsprechend der folgenden Anleitungen montiert und genutzt werden.

Alle Schrauben und Muttern entsprechend dem in der folgenden Tabelle angegebenen Drehmoment (Mo) anziehen (das Drehmoment bezieht sich jeweils auf Schrauben der Festigkeitsklasse 8.8):

M8	-	25 (Nm)	M12	-	85 (Nm)
M10	-	50 (Nm)	M16	-	200 (Nm)

## Nutzungsbedingungen

Die Anhängerkupplung **V-060/1** besitzt ein Typenschild, das die Parameter für eine ordnungsgemäße und sichere Belastung der Kupplung angibt:

Typ: <b>V-060/1</b>	Die Anhängerkupplung für den * <b>Volkswagen Golf IV (3/5D)</b>
<b>A50-X</b>	Kupplungsklasse
<b>00-1798</b>	Die Homologationsnummer der Anhängerkupplung
<b>D = 8,9 kN</b>	D-Wert
<b>S = 75 kg</b>	Stützlast
<b>R = 1600 kg</b>	Max. Anhängerlast

## Der D-Wert wird nach folgender Formel berechnet:

$$D = g \times \frac{T \times R}{T + R} \text{ kN}$$

**T**- zulässiges Gesamtgewicht des Zugfahrzeugs (oder auch eines Schleppzuges) in Tonnen; einschließlich, falls gegeben, der senkrechten Achslast des Anhängers auf die Zentralachse

**R**- zulässiges Gesamtgewicht eines PKW-Anhängers mit einer in der Senkrechten beweglichen Deichsel oder eines Aufliegers (in Tonnen)

**g**- Erdbeschleunigung (9,81 m/s<sup>2</sup>).

Während der Nutzung sind die einzelnen Kupplungsteile in einem einwandfreien technischen Zustand zu halten und vor Korrosion zu schützen. Während des Schleppvorgangs ist der Anhänger zusätzlich mit einem Seil oder einer Kette von entsprechender Stärke mit dem Zugfahrzeug zu verbinden. Während der Nutzung der Anhängerkupplung sind von Zeit zu Zeit die Verschraubungen zu überprüfen und gegebenenfalls nachzuziehen.

## Montageanleitung:

Die Anhängerkupplung V-060/1 für den Volkswagen Golf besteht aus:

- |  |           |                           |           |
|--|-----------|---------------------------|-----------|
| 1. Gestell                               | - 1 Stück | 7. Schraube M12x35        | - 3 Stück |
| 2. Kugel (ACS-3007)                      | - 1 Stück | 8. Schraube M12x30        | - 1 Stück |
| 3. Kugel Steckdose (ACS)                 | - 1 Stück | 9. Federring Ø10,2        | - 4 Stück |
| 4. Steckdosenhalterung                   | - 1 Stück | 10. Federring Ø12,2       | - 4 Stück |
| 5. Spezielle Unterlegscheibe Ø40/Ø10,5x3 | - 4 Stück | 11. Unterlegscheibe Ø13,0 | - 4 Stück |
| 6. Schraube M10x35                       | - 4 Stück |                           |           |

Um die Anhängerkupplung V-060/1 richtig zu montieren ist folgende Beschreibung einzuhalten.

1. Montage der Anhängerkupplung erfordert einen Anschnitt der hinteren Stoßstange.
2. Die hintere Stoßstange demontieren, dann die vom Werk aus vorhandene Metallschale abschrauben (wird nicht mehr benötigt).
3. Von unten des Wagens, seitlich der Längsträger, unter der Konservierungsschicht, jeweils zwei Öffnungen finden.

4. Das Gestell (1) in die Längsträger hineinschieben, mit den Schrauben M10x35(6), den speziellen Unterlegscheiben Ø40/Ø10,5x3 (5), den Federringen Ø10,2 (9) in den Punkten A und B \*\* verschrauben.

5. Den Anschnitt der hinteren Stoßstange für die Kupplungskugel markieren und durchführen.

6. Die Stoßstange montieren.

7. Kugelsteckdose (3) an das Gestell (1) mit Steckdosenhalterungsgriff (4) mit Schraube M12x30 (8) und Schrauben M12x25 (7), den Unterlegscheiben Ø13,0 (11), den Federringen Ø12,2 (10) nach Schema montieren.

8. Kugel (2) an die Steckdose (3) nach Schema hineinstecken.

## Achtung:

An das Gestell (1) kann eine Kugel (2) von anderer Konstruktion als in obiger Gebrauchsanleitung unter der Bedingung montiert werden:

1. Die verwendete Kugel besitzt ein Kennzeichenschild mit der Bauartzulassung.
2. Die Parameter D und S haben eine größere oder die gleiche Wert als die vom Gestell (1).
3. Die Lage der Kugelmittle ist mit dem Muster übereinstimmend.

**Die Einhaltung vorliegender Gebrauchsanleitung versichert richtige Montage Und Nutzung der Anhängerkupplung V-060/1.**

Montage der Anhängerkupplung V-060/1 soll ins Fahrzeugschein eingetragen werden.

**Achtung:** Nach 1000 km sind die Schraubverbindungen nachzuprüfen. Die Kugel ist sauber einzuhalten und mit Schmierfett einzuschmieren. Eine Kugelschutz ist zu verwenden.

Alle mechanischen Beschädigungen der Anhängerkupplung V-060/1 schließen weitere Nutzung aus. Die beschädigte Anhängerkupplung ist nicht reparierbar. Sollte die Art der Montage nicht eingehalten oder falsch genutzt werden, übernimmt der Hersteller keine Verantwortung für entstandenen Schaden.

## Anhängerkupplung V-060/1 ist für nachfolgende Autos geeignet

Volkswagen Golf IV (3/5D) (10/1997-10/2003)  
Volkswagen Golf IV Kombi (08/1999- )  
Volkswagen Bora (4 D), (außer 4x4) (1998-2005)  
Volkswagen Bora Kombi, (außer 4x4) (1999- )  
Skoda Octavia (12/1996- )  
Skoda Octavia Kombi (1998- )  
Skoda Roomster (2006- )  
Audi A3 (3/5D) (außer Quattro) (09/1996-05/2003)  
Seat Toledo 4D (Stella) ( 04/1999-2004)

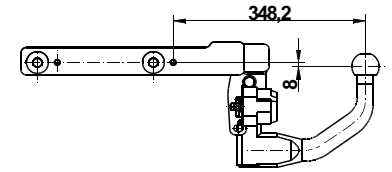

## Montageschema

### \*\*Befestigungspunkten für die Modelle

A-Volkswagen Golf IV Kombi

B- Volkswagen Golf IV (3/5D)

Volkswagen Bora  
Volkswagen Bora (Kombi)  
Skoda Octavia  
Skoda Octavia Kombi  
Skoda Roomster  
Audi A3 (3/5D) ( außer Quattro)  
Seat Toledo 4D (Stella)

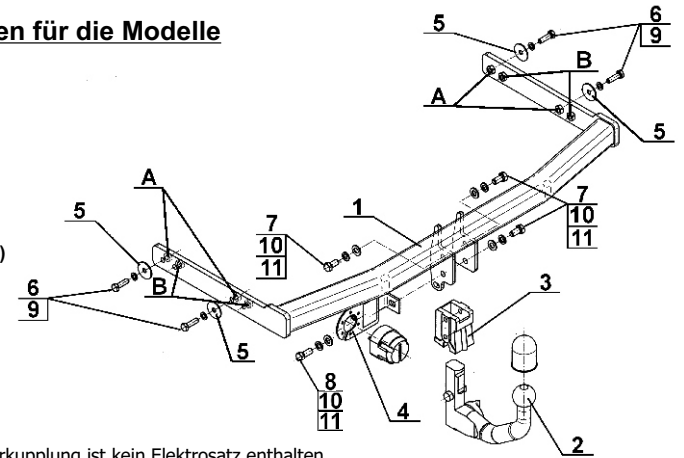

**Achtung:** Im Preis der Anhängerkupplung ist kein Elektrosatz enthalten.

**Die Anhängerkupplung muss nicht beim TÜV vorgeführt werden, da diese mit dem Zeichen e20 ausgezeichnet ist. Diese Montageanleitung dient als ABE und muss mit den Fahrzeugpapieren mitgeführt werden.**